

Sight Flow - Oil Distributor (Max. 10-way)

SPI Series

SUMMARY

SPI Series는 오일 분배 변으로 1개소의 배관에서 여러 곳으로 오일 등의 유체를 분배 이송하는데 적합하도록 설계된 제품으로 볼의 상·하 변화로서 유량 감시가 용이하고 니들밸브를 통하여 유체의 흐름을 조절 가능하다.

FEATURE

1. 한 개의 본체로 여러 곳의 유량제어가 가능함.
2. 유량은 0-6 L/min, 220 c.s.t, 2 kgf/cm².G 기준임.

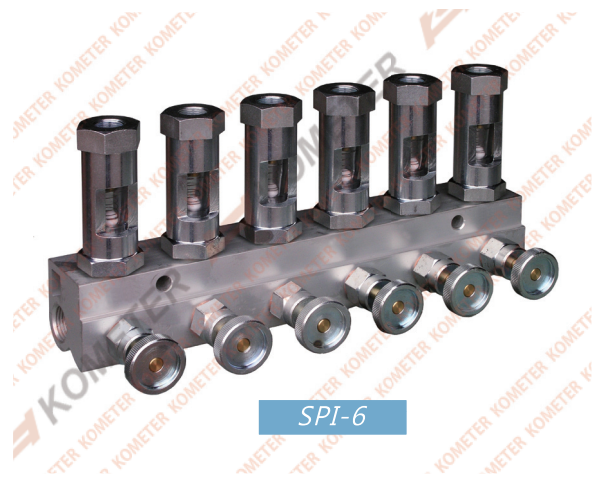

MODEL CODE

| SPI | - | □ | Specification |
|-----|---|--------------|---------------|
| | | 1 ~ 10 | 분배 변의 개수 |

STANDARD SPECIFICATION

| | |
|--------------|---|
| Connection | PT |
| Size | INLET PT 1/2" - PT 3/4" OUTLET PT 1/4" - PT 3/8" |
| Temp. range | Max. 80 °C |
| Press. range | Max. 8 kgf/cm ² .G |

DIMENSIONS

| 형식 | Length (mm) | | | | | | Con'n |
|--------|-------------|---------|----|----|----|-----|--------|
| | A | B | C | D | E | F | |
| SPI-1 | 70 | 50 | 41 | 50 | 86 | 136 | PT 1/2 |
| SPI-2 | 120 | 100 | | | | | |
| SPI-3 | 150 | 50 | | | | | |
| SPI-4 | 200 | 100 | | | | | |
| SPI-5 | 250 | 150 | | | | | |
| SPI-6 | 300 | 200 | | | | | |
| SPI-7 | 350 | 250 | | | | | |
| SPI-8 | 400 | 150X2 | | | | | |
| SPI-9 | 450 | 150+200 | | | | | |
| SPI-10 | 500 | 200X2 | | | | | |

STRUCTURAL DRAWING

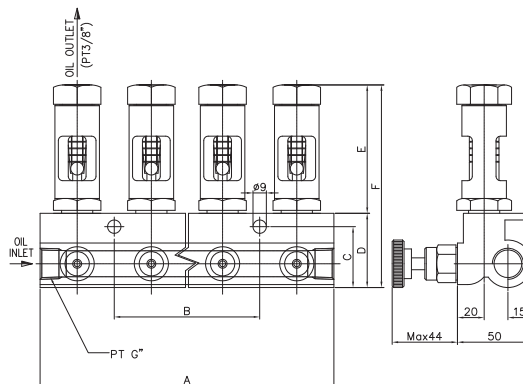

√ 표준품의 접속구는 입구측 PT 1/2, 출구측 PT 3/8
 하지만 주문에 의한 PT 3/8 - PT3/4 제작 가능

KM-1401SF/FS-KR